

NORMBAU

PASSION FOR CARE

Ascento

Modulare Sitzlösung

Modular Seating Solution



Best of the Best 2019/20

Awarded for:

- ✓ Functionality
- ✓ Ergonomics
- ✓ Product benefit
- ✓ Design
- ✓ Material quality

www.hometrendaward.com



2019 WINNER DESIGN PLUS

powered by: ISH

Designed by

CF MØLLER
ARCHITECTS





Ascento

Stilvoll und individuell

Ausgewogen in Funktionalität und Ästhetik. Diesen Anspruch erfüllt Ascento, die neue modulare Sitzlösung, die wir gemeinsam mit dem international renommierten Designbüro C. F. Møller entwickelt haben. Sie verbindet stilvoll barrierefreie Sicherheit mit flexiblen Möglichkeiten für eine bedarfsgerechte Nutzung.

Ascento passt sich den Wünschen seiner Benutzer an, denn sie gestalten Aussehen und Funktionen ihrer Sitzlösung ganz individuell.

Stylish and personalised

Functionality and aesthetics united harmoniously in a single product. That embodies Ascento – the new modular seating solution that we have designed in collaboration with the internationally renowned designers at C. F. Møller. The system combines style, accessibility and reliability with a range of flexible options to suit user requirements.

Ascento suits the needs of its users by allowing them to choose the appearance and functionality of the seating solution just the way they want it.



Modular, flexibel, ästhetisch Modular, flexible, aesthetic

Basis für mehr Flexibilität

Das Herzstück bildet der ergonomisch geformte Ascento Klappsitz im puristischen Design. Die Montage und Demontage erfolgt mit der Vario-Platte¹, die bereits bei den Care Serien Cavere und Inox eingesetzt wird, was einmal mehr die innovative Funktionalität des Designs unterstreicht.

(¹ siehe Seite 21)

The basis for greater flexibility

With its minimalist design, the centerpiece of the system is the ergonomic Ascento folding seat. It can be assembled and removed with the Vario plate¹, which already features in the Cavere and Inox Care series to underline the innovative functionality of this design further still.

(¹ see page 21)

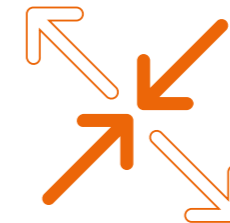

Individuell erweiterbar

Der sorgfältig durchdachte Klapp- und Einhängesitz ist anwenderfreundlich, leicht zu reinigen und kann stufenweise auf die veränderten Bedürfnisse individuell angepasst werden.

Individually expandable

The carefully considered folding and suspendable seat is userfriendly, easy to clean, and can be adjusted to suit your changing needs as and when required.

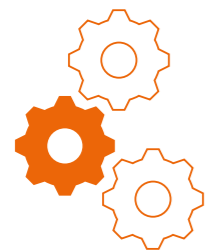

Modularität

Die Systemlösung bietet die Möglichkeit zur Wandmontage oder zum Einhängen an den Duschhandlauf. Die Erweiterung des Ascento Klappsitzes kann mit den einzelnen Elementen; Rückenlehne, Armlehnen, Einhängemodul, gleichzeitig oder in unterschiedlichen Abschnitten erfolgen.

Modularity

This versatile system can either be mounted on the wall or suspended from the shower hand rail. Additional accessories, such as the backrest, armrests and suspension module, can be fitted to the Ascento folding seat as well, either all at the same time or at different stages.



Herausragendes Design

Ergonomie und Ästhetik standen bei der Gestaltung von Ascento mit seiner strukturierten Oberfläche im Fokus. Die schlanke Optik der Sitzfläche und der Rückenlehne mit ihren weich abgerundeten Kanten unterstreichen das zurückhaltende Design. Selbst in der hochgeklappten Position bleibt diese formschöne Wirkung erhalten.

Outstanding design

With its textured surface, Ascento was designed with ergonomics and aesthetics as a primary focus. The pared-back design is underlined by the sleek look of the seat and backrest with their soft rounded edges. Even in its folded-up position, the visual impact remains uncompromised.



MADE IN GERMANY

Produkt für alle Lebenslagen

Mit Herzblut arbeiten unsere Entwickler an Produkten, die sowohl funktional als auch ästhetisch überzeugen.

„Universal Design“ beschreibt die Aufgabe von NORMBAU: Produkte zu entwickeln und herzustellen für alle Lebenslagen und Bedürfnisse, für alle Ansprüche und alle Möglichkeiten der Teilhabe an einem sicheren und selbstbestimmten Leben.

A product for all living situations

Our developers put their heart and soul into these products, which are effective in terms of both function and design.

“Universal Design” describes the aim of NORMBAU: To develop and manufacture products for all living situations and needs, for all requirements and options for participants to have a safe and independent life.

Was Ascento auszeichnet: What characterises Ascento:

- + Ergonomisch geformte Sitzfläche und Rückenlehne**
Ergonomic seat and backrest
- + Kompatibel mit allen NORMBAU Serien**
Compatible with all NORMBAU product lines
- + Platzsparend zusammenklappbar**
Foldable to save space
- + Einzelne Module flexibel nachrüstbar**
Individual models for flexible retrofitting
- + Recycelfähig**
Recyclable
- + Vielseitige Einsatzbereiche**
Diverse range of applications
- + Wartungsfrei**
Maintenance-free
- + Sicherheit durch abgerundete Außenkanten**
Safety afforded by rounded outer edges
- + Puristisch modernes, skandinavisches Design**
Minimalist, modern, Nordic-inspired design
- + 5 Jahre Gewährleistung auf Funktion und Stabilität**
5 years warranty on function and stability
- + Rutschhemmende, angenehme Oberfläche**
Comfortable, anti-slip surface
- + Grundplatte vario; einfache und schnelle Montage und Demontage**
Base plate vario; quick and easy installation and removal
- + Armlehnen klappbar**
Armrest can be folded up
- + Max. Belastbarkeit: Sitz 150 kg**
Maximum load-bearing capacity: seat 150 kg





Ascento Farben
Ascento colours



150

Ascento Weiß
Ascento White

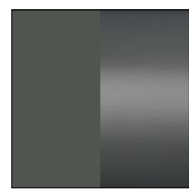

151

Ascento Dunkelgrau
Ascento Dark grey

Sitzlösungen Seating solutions

Zur Wandmontage For wall mounting

Ascento Klappsitz vario
Ascento Lift-up seat vario

8750 010



Ascento Klappsitz vario,
mit Armlehnen
Ascento Lift-up seat vario,
with armrest

8750 012



Ascento Klappsitz vario,
mit Rückenlehne
Ascento Lift-up seat vario,
with backrest

8750 011



Ascento Klappsitz vario,
mit Rückenlehne und
Armlehnen
Ascento Lift-up seat vario,
with backrest and armrest

8750 013



Zum Einhängen To suspend

Ascento Einhängesitz klappbar,
mit Rückenlehne
Ascento Suspensible lift-up seat,
with backrest

8750 020/...021/...022/...023



Ascento Einhängesitz klappbar,
mit Rückenlehne und Armlehnen
Ascento Suspensible lift-up seat,
with backrest and armrest

8750 025/...026/...027/...028



Nachrüstbar Can be added at a later stage

Ascento Rückenlehne,
nachrüstbar
Ascento Backrest,
can be added at a later stage

8750 001



Ascento Armlehnen,
nachrüstbar
Ascento Armrest,
can be added at a later stage

8750 002

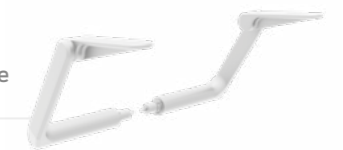

Ascento Einhängemodul,
nachrüstbar
Ascento Suspension device,
can be added at a later stage

8750 003/...004/...005/...006



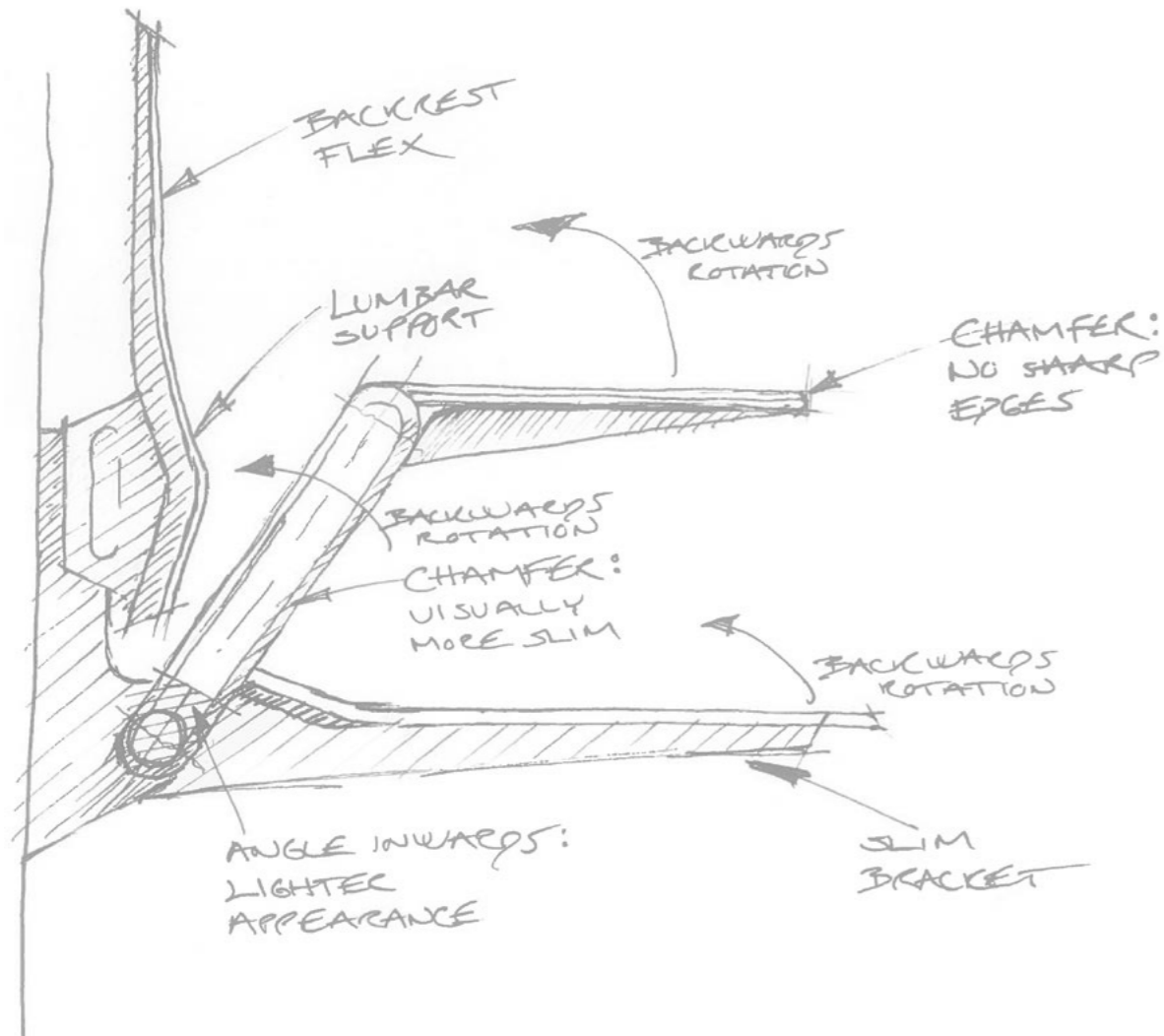

**CF MØLLER
ARCHITECTS**

Einzigartiger Designansatz
Unique design approach

„Wir wollten ein Design schaffen, das ästhetisch so unauffällig wie möglich ist, gleichzeitig aber innovativ, mit vielseitigen Funktionen und Ausbaustufen, die auf die Anforderungen des Benutzers angepasst werden können“

Michael Sebber Colfelt / C. F. Møller

“We wanted to create a design that was aesthetically as unobtrusive as possible, but at the same time innovative, with versatile functions and expansion levels that can be adapted to the user's requirements”.

Michael Sebber Colfelt / C. F. Møller



Foto von Adam Mørk · Panum-Komplex an der Universität Kopenhagen
Photo by Adam Mørk · Panum Complex at the University of Copenhagen



C. F. Møller Architects

C. F. Møller Architects ist eines der führenden Architekturbüros Skandinaviens, mit über 90 Jahren preisgekrönter Arbeit in den nordischen Ländern und weltweit.

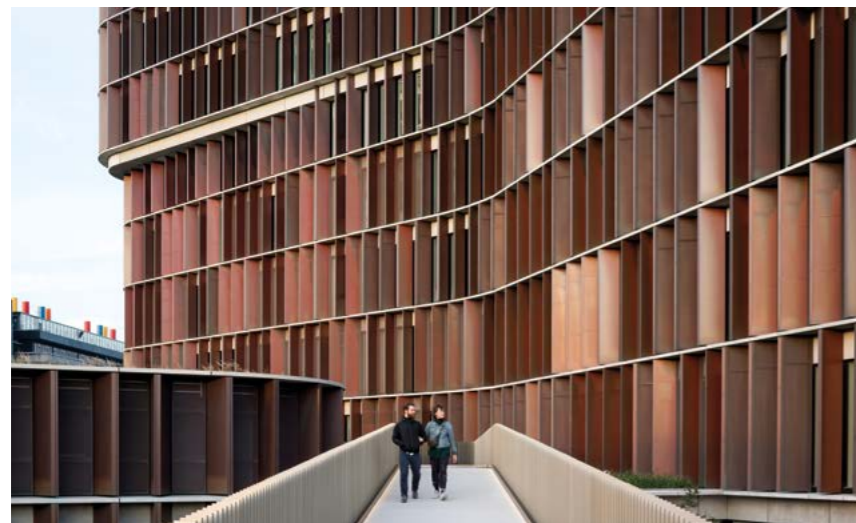
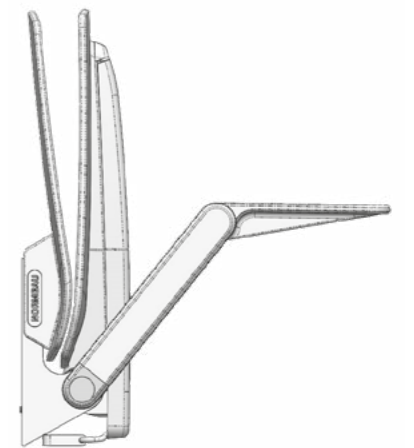
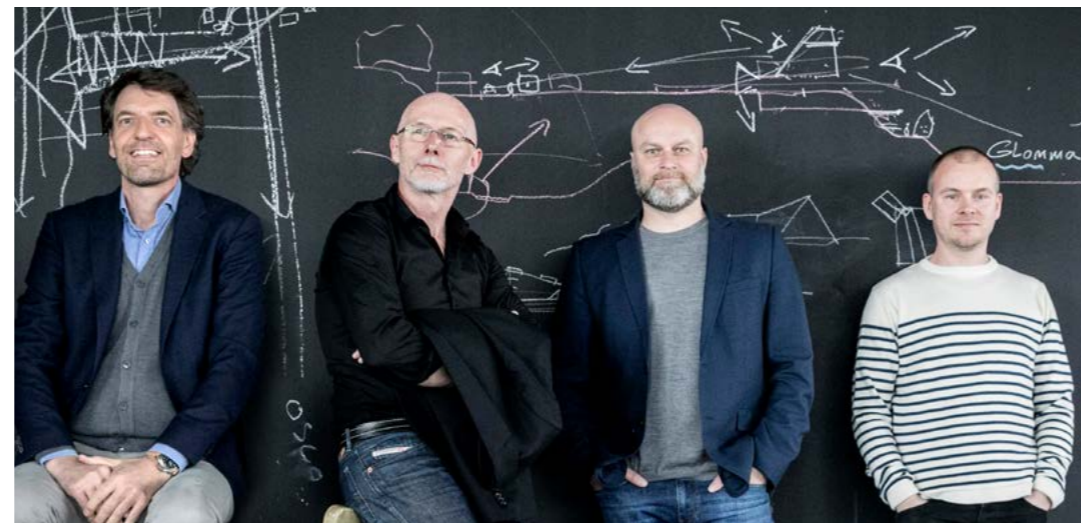
C. F. Møller Architects

C. F. Møller Architects is one of Scandinavia's leading architectural firms, with 90 years of award-winning work in the Nordic region and worldwide.

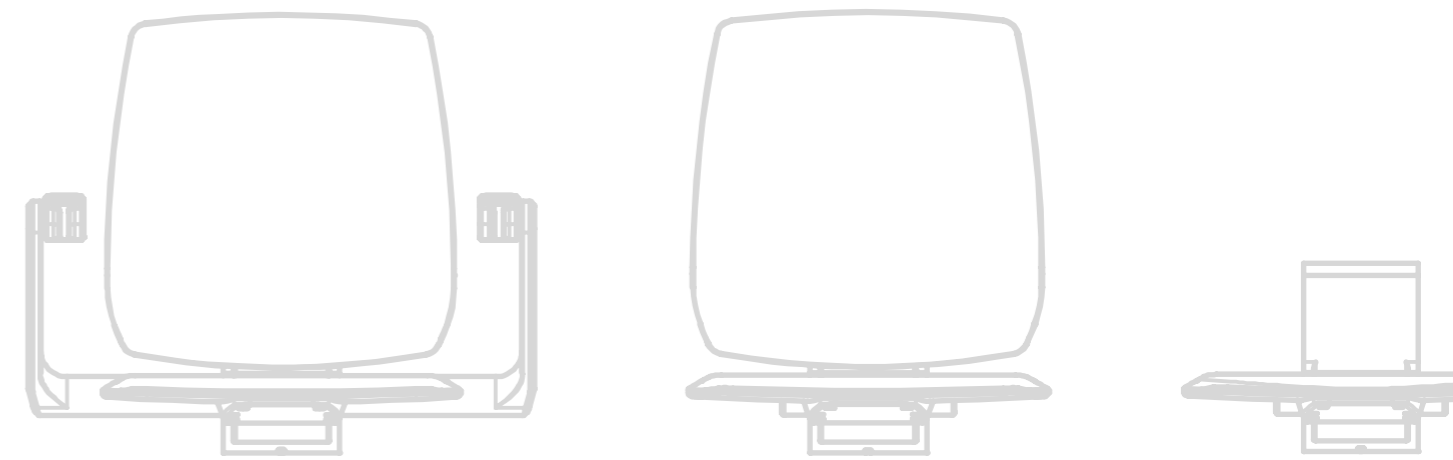

Ascento überzeugt in vielen Bereichen Ascento convinces in many areas

Die passende Sitzlösung

In seiner klassischen Eleganz und Funktionalität eignet sich Ascento für private Bäder und Hotels ebenso wie für die sanitären Einrichtungen in Krankenhäusern und Pflegeheimen. Sogar in Wartebereichen von Arztpraxen und Kliniken macht Ascento eine gute Figur und bietet barrierefreien Komfort.

Suitable seating solution

Thanks to its combination of classical elegance and functionality, Ascento is suitable for home bathrooms and hotels, as well as for sanitation facilities in hospitals and nursing homes. Ascento even makes an excellent impression in waiting areas at doctors' surgeries and clinics – offering accessibility and comfort in equal measure.





Mehr Lebensqualität mit Ascento

More quality of life with Ascento

Leidenschaft für Ascento

Ascento spiegelt perfekt unser Leitbild „Passion for care“ wider. Leidenschaftlich arbeiten wir daran, die Lebensqualität von Menschen zu verbessern, indem wir ganzheitliche Lösungen für ein barrierefreies Umfeld entwickeln und herstellen.

Der Mensch im Mittelpunkt

Bei uns steht der Mensch mit seinen Bedürfnissen im Zentrum der Produktentwicklung. Mit Ascento haben wir ein innovatives Produkt entwickelt, das die Bedürfnisse einer Vielzahl von Benutzern berücksichtigt – sowohl mit als auch ohne Handicap.



Passion for Ascento

Ascento perfectly reflects our mission statement “Passion for care”. We work passionately to improve people’s quality of life by developing and producing holistic solutions for a barrier-free environment.

Focusing on the individual

The needs of each individual person are the primary considerations during product development. With Ascento we have designed an innovative product that takes into consideration the needs of a range of different users – whether they live with disabilities or not.

Unser Ansporn

Verbesserung der Lebensqualität, ganzheitliche Lösungen für ein barrierefreies Umfeld, neue Lösungen suchen und Bewährtes verbessern, Selbstständigkeit erhalten, Sicherheit geben, Vertrauen schaffen.

Our Motivation

Improving the quality of life, holistic solutions for a barrier-free environment, searching for new solutions and improving the tried and tested, maintaining independence, giving security, creating trust.





Ascento Klappsitz vario

- 412 mm breit, 512 mm tief, 219 mm hoch, hochgeklappt platzsparende 102 mm tief,
- Trägerkonsole und Wandplatte aus Aluminium, kratzfeste Pulverbeschichtung,
- Sitzfläche aus thermoplastischem Kunststoff Polypropylen,
- lieferbar in den Ascento Farben,
- ergonomisch geformte Sitzfläche mit abgerundeten Außenkanten,
- modular erweiter- und kombinierbar,
- einfache Montage oder Demontage durch Einhängen in die Grundplatte vario,
- verdeckte Verschraubung,
- maximale Belastbarkeit Sitz: 150 kg.

① * Für den nachträglichen Einbau an bereits montierter Grundplatte vario. Das Montageset ist entsprechend der Wandbeschaffenheit festzulegen und separat zu bestellen.

Ascento Lift-up seat vario

- 412 mm wide, 512 mm deep, 219 mm high, 102 mm deep when folded up to save space,
- Support bracket and wall plate made of aluminium, scratch-resistant powder coating,
- seating made of thermoplastic polypropylene,
- available in Ascento colours,
- ergonomic seat with rounded outer edges,
- modular design to accommodate additional accessories,
- easy installation or dismantling due to connecting to base plate vario,
- concealed fixing,
- maximum load-bearing capacity seat: 150 kgs.

① * For retrofitting on already installed base plate vario. The fixing set should be ordered separately to suit the type of wall.

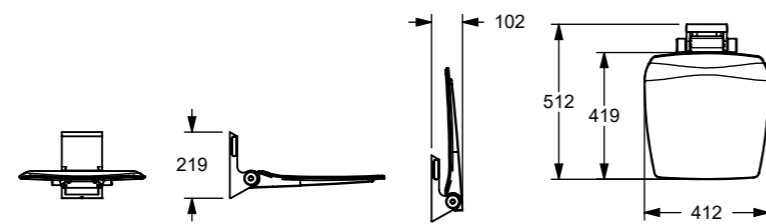

Ascento Klappsitz vario Ascento Lift-up seat vario	Code	PG 8700
▶ 412 x 512 x 219 mm*	8750 010	349,00 €



Ascento Klappsitz vario, mit Rückenlehne

- 412 mm breit, 512 mm tief, 505 mm hoch, hochgeklappt platzsparende 102 mm tief,
- Trägerkonsole und Wandplatte aus Aluminium, kratzfeste Pulverbeschichtung,
- Sitzfläche und Rückenlehne aus thermoplastischem Kunststoff Polypropylen,
- lieferbar in den Ascento Farben,
- ergonomisch geformte Sitzfläche und Rückenlehne mit abgerundeten Außenkanten,
- modular erweiter- und kombinierbar,
- einfache Montage oder Demontage durch Einhängen in die Grundplatte vario,
- verdeckte Verschraubung,
- maximale Belastbarkeit Sitz: 150 kg.

Ascento Lift-up seat vario, with backrest

- 412 mm wide, 512 mm deep, 505 mm high, 102 mm deep when folded up to save space,
- Support bracket and wall plate made of aluminium, scratch-resistant powder coating,
- seating and backrest made of thermoplastic polypropylene,
- available in Ascento colours,
- ergonomic seat and backrest with rounded outer edges,
- modular design to accommodate additional accessories,
- easy installation or dismantling due to connecting to base plate vario,
- concealed fixing,
- maximum load-bearing capacity seat: 150 kgs.

Ascento Klappsitz vario, mit Rückenlehne Ascento Lift-up seat, with backrest	Code	PG 8700
▶ 412 x 512 x 505 mm*	8750 011	449,00 €

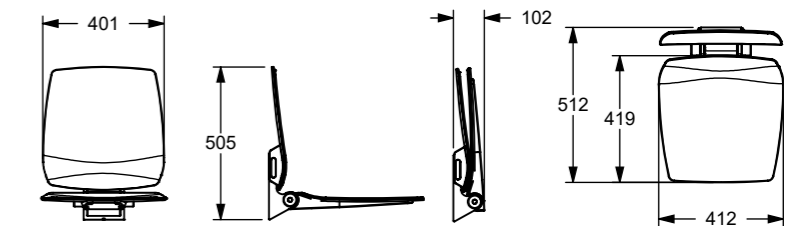

▶ 412 x 512 x 505 mm*	8750 011	449,00 €
-----------------------	-----------------	----------



Ascento Klappsitz vario, mit Armlehnen

- 584 mm breit, 512 mm tief, 297 mm hoch, hochgeklappt platzsparende 102 mm tief,
- Trägerkonsole, Wandplatte und Armlehnen aus Aluminium, kratzfeste Pulverbeschichtung,
- Sitzfläche aus thermoplastischem Kunststoff Polypropylen,
- lieferbar in den Ascento Farben,
- Armlehnen unabhängig voneinander nach oben und unten klappbar,
- ergonomisch geformte Sitzfläche mit abgerundeten Außenkanten,
- modular erweiter- und kombinierbar,
- einfache Montage oder Demontage durch Einhängen in die Grundplatte vario,
- verdeckte Verschraubung,
- maximale Belastbarkeit: Sitz 150 kg.

Ascento Lift-up seat vario, with armrest

- 584 mm wide, 512 mm deep, 297 mm high, 102 mm deep when folded up to save space,
- Support bracket, wall plate and armrest made of aluminium, scratch-resistant powder coating,
- seating made of thermoplastic polypropylene,
- available in Ascento colours,
- Armrest can be folded up/down separately from each other,
- ergonomic seat with rounded outer edges,
- modular design to accommodate additional accessories,
- easy installation or dismantling due to connecting to base plate vario,
- concealed fixing,
- maximum load-bearing: seat 150 kgs.

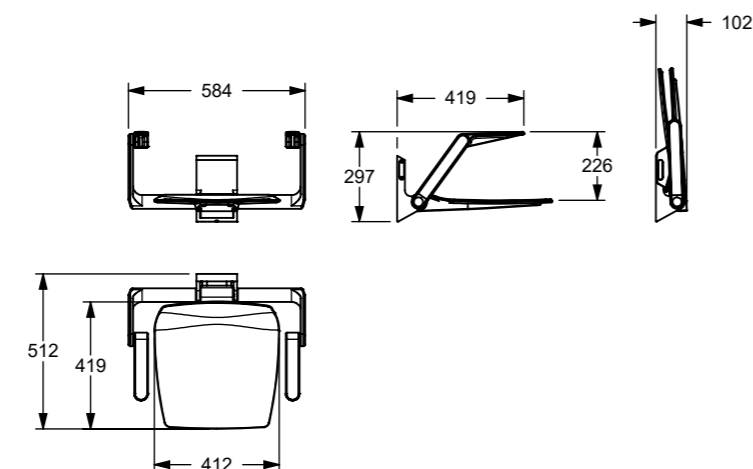

Ascento Klappsitz vario, mit Armlehnen Ascento Lift-up seat vario, with armrest	Code	PG 8700
▶ 584 x 512 x 297 mm*	8750 012	604,00 €



Ascento Klappsitz vario, mit Rückenlehne und Armlehnen

- 584 mm breit, 512 mm tief, 505 mm hoch, hochgeklappt platzsparende 102 mm tief,
- Trägerkonsole, Wandplatte und Armlehnen aus Aluminium, kratzfeste Pulverbeschichtung,
- Sitzfläche und Rückenlehne aus thermoplastischem Kunststoff Polypropylen,
- lieferbar in den Ascento Farben,
- Armlehnen unabhängig voneinander nach oben und unten klappbar,
- ergonomisch geformte Sitzfläche und Rückenlehne mit abgerundeten Außenkanten,
- modular erweiter- und kombinierbar,
- einfache Montage oder Demontage durch Einhängen in die Grundplatte vario,
- verdeckte Verschraubung,
- maximale Belastbarkeit: Sitz 150 kg.

Ascento Lift-up seat vario, with backrest and armrest

- 584 mm wide, 512 mm deep, 505 mm high, 102 mm deep when folded up to save space,
- Support bracket, wall plate and armrest made of aluminium, scratch-resistant powder coating,
- seating and backrest made of thermoplastic polypropylene,
- available in Ascento colours,
- Armrest can be folded up/down separately from each other,
- ergonomic seat and backrest with rounded outer edges,
- modular design to accommodate additional accessories,
- easy installation or dismantling due to connecting to base plate vario,
- concealed fixing,
- maximum load-bearing: seat 150 kgs.

Ascento Klappsitz vario, mit Rückenlehne und Armlehnen Ascento Lift-up seat vario, with backrest and armrest	Code	PG 8700
▶ 584 x 512 x 505 mm*	8750 013	704,00 €

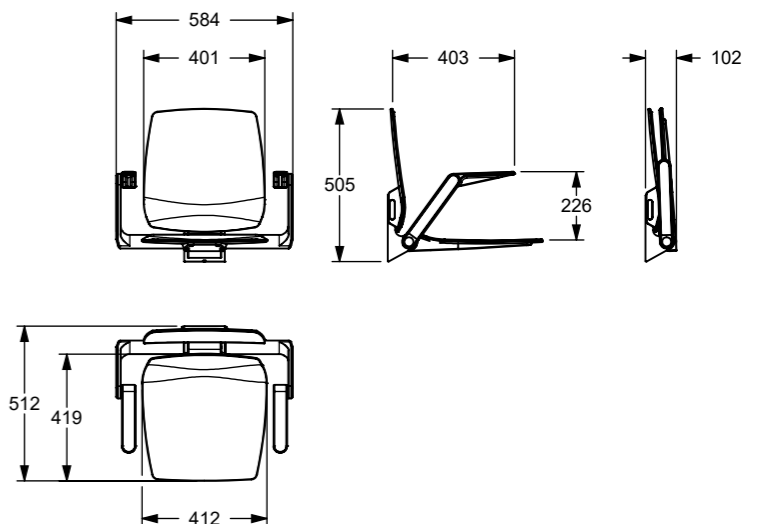



Ascento Einhängesitz klappbar, mit Rückenlehne Code PG 8700
Ascento Suspendable lift-up seat, with backrest

zum Einhängen in **Cavere** Duschhandläufe
 can be suspended from **Cavere** shower handrails

▶ 412 x 640 x 574 mm **8750 020** 559,00 €

zum Einhängen in **Inox/Nylon Care** Duschhandläufe
 can be suspended from **Inox/Nylon Care** shower handrails

▶ 412 x 640 x 574 mm **8750 021** 559,00 €

für Duschhandlaufoberkante **850 mm**, nach **DIN Norm**
 for **850mm** top edge of shower handrail according
 to **German standard DIN**

Ascento Einhängesitz klappbar, mit Rückenlehne

- 412 mm breit, 640 mm tief, 574 mm hoch, hochgeklappt platzsparende 230 mm tief,
- Trägerkonsole und Wandplatte aus Aluminium, kratzfeste Pulverbeschichtung,
- Sitzfläche und Rückenlehne aus thermoplastischem Kunststoff Polypropylen,
- lieferbar in den Ascento Farben,
- ergonomisch geformte Sitzfläche und Rückenlehne mit abgerundeten Außenkanten,
- modular erweiter- und kombinierbar,
- einfache Montage oder Demontage durch Einhängen in Cavere/Inox/Nylon Care Duschhandläufe,
- entspricht DIN 18040-1 und ÖNORM B1600,
- verdeckte Verschraubung,
- maximale Belastbarkeit: Sitz 150 kg.

Ascento Suspendable lift-up seat, with backrest

- 412 mm wide, 640 mm deep, 574 mm high, 230 mm deep when folded up to save space,
- Support bracket and wall plate made of aluminium, scratch-resistant powder coating,
- seating and backrest made of thermoplastic polypropylene,
- available in Ascento colours,
- ergonomic seat and backrest with rounded outer edges,
- modular design to accommodate additional accessories,
- straightforward installation and removal by suspending from Cavere/Inox/Nylon Care shower handrails,
- according to German standard DIN 18040-1 and Austrian standard ÖNORM B1600,
- concealed fixing,
- maximum load-bearing: seat 150 kgs.

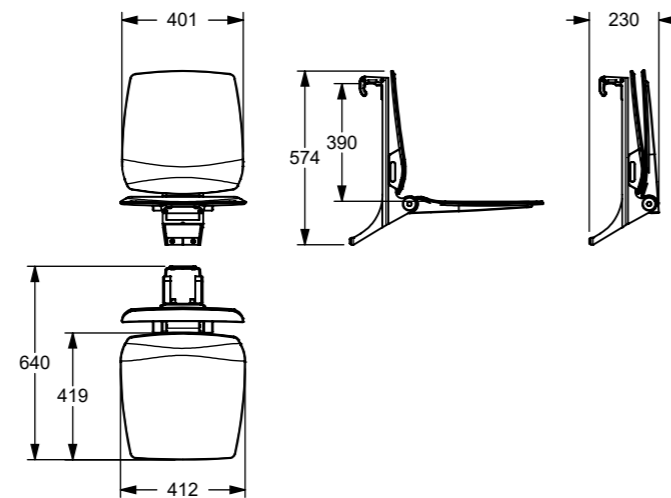

Ascento Einhängesitz klappbar, mit Rückenlehne Code PG 8700
Ascento Suspendable lift-up seat, with backrest

zum Einhängen in **Cavere** Duschhandläufe
 can be suspended from **Cavere** shower handrails

▶ 412 x 640 x 574 mm **8750 022** 559,00 €

zum Einhängen in **Inox/Nylon Care** Duschhandläufe
 can be suspended from **Inox/Nylon Care** shower handrails

▶ 412 x 640 x 574 mm **8750 023** 559,00 €

für Duschhandlaufoberkante **800 mm**
 for **800mm** top edge of shower handrail

Ascento Einhängesitz klappbar, mit Rückenlehne

- 412 mm breit, 640 mm tief, 574 mm hoch, hochgeklappt platzsparende 230 mm tief,
- Trägerkonsole und Wandplatte aus Aluminium, kratzfeste Pulverbeschichtung,
- Sitzfläche und Rückenlehne aus thermoplastischem Kunststoff Polypropylen,
- lieferbar in den Ascento Farben,
- ergonomisch geformte Sitzfläche und Rückenlehne mit abgerundeten Außenkanten,
- modular erweiter- und kombinierbar,
- einfache Montage oder Demontage durch Einhängen in Cavere/Inox/Nylon Care Duschhandläufe,
- verdeckte Verschraubung,
- maximale Belastbarkeit: Sitz 150 kg.

Ascento Suspendable lift-up seat, with backrest

- 412 mm wide, 640 mm deep, 574 mm high, 230 mm deep when folded up to save space,
- Support bracket and wall plate made of aluminium, scratch-resistant powder,
- seating and backrest made of thermoplastic polypropylene,
- available in Ascento colours,
- ergonomic seat and backrest with rounded outer edges,
- modular design to accommodate additional accessories,
- straightforward installation and removal by suspending from Cavere/Inox/Nylon Care shower handrails,
- concealed fixing,
- maximum load-bearing: seat 150 kgs.

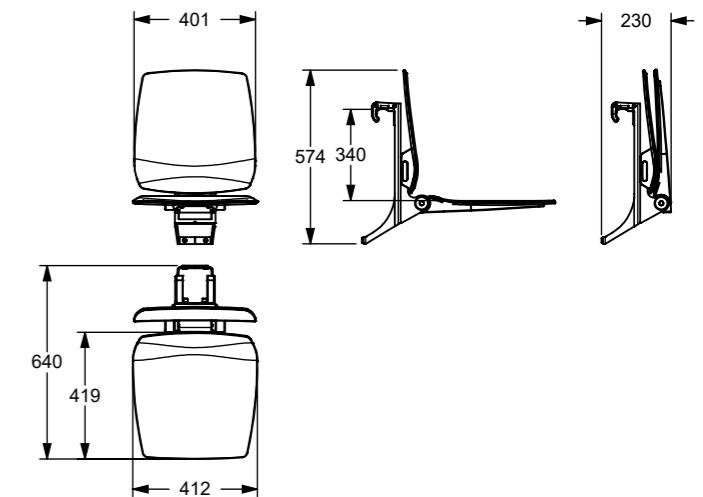

Ascento Einhängesitz klappbar, mit Rückenlehne und Armlehnen Code PG 8700
Ascento Suspendable lift-up seat, with backrest and armrest

zum Einhängen in **Cavere** Duschhandläufe
 can be suspended from **Cavere** shower handrails

▶ 584 x 640 x 574 mm **8750 025** 814,00 €

zum Einhängen in **Inox/Nylon Care** Duschhandläufe
 can be suspended from **Inox/Nylon Care** shower handrails

▶ 584 x 640 x 574 mm **8750 026** 814,00 €

für Duschhandlaufoberkante **850 mm**, nach **DIN Norm**
 for **850mm** top edge of shower handrail according
 to **German standard DIN**

Ascento Einhängesitz klappbar, mit Rückenlehne und Armlehnen

- 584 mm breit, 640 mm tief, 574 mm hoch, hochgeklappt platzsparende 230 mm tief,
- Trägerkonsole, Wandplatte und Armlehnen aus Aluminium, kratzfeste Pulverbeschichtung,
- Armlehnen unabhängig voneinander nach oben und unten klappbar,
- weitere Beschreibung wie oben.

Ascento Suspendable lift-up seat, with backrest and armrest

- 584 mm wide, 640 mm deep, 574 mm high, 230 mm deep when folded up to save space,
- Support bracket, wall plate and armrest made of aluminium, scratch-resistant powder coating,
- Armrest can be folded up/down separately from each other,
- further description see above.

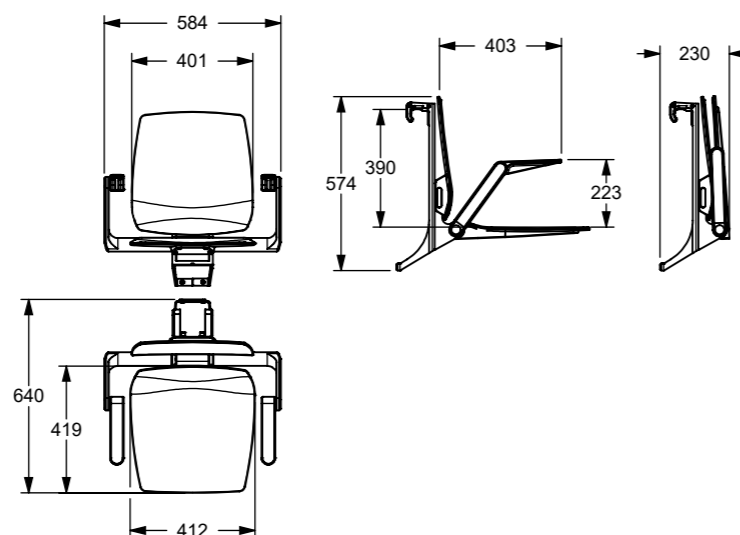

Ascento Einhängesitz klappbar, mit Rückenlehne und Armlehnen Code PG 8700
Ascento Suspendable lift-up seat, with backrest and armrest

zum Einhängen in **Cavere** Duschhandläufe
 can be suspended from **Cavere** shower handrails

▶ 584 x 640 x 574 mm **8750 027** 814,00 €

zum Einhängen in **Inox/Nylon Care** Duschhandläufe
 can be suspended from **Inox/Nylon Care** shower handrails

▶ 584 x 640 x 574 mm **8750 028** 814,00 €

für Duschhandlaufoberkante **800 mm**
 for **800mm** top edge of shower handrail

Ascento Einhängesitz klappbar, mit Rückenlehne und Armlehnen

- 584 mm breit, 640 mm tief, 574 mm hoch, hochgeklappt platzsparende 230 mm tief,
- Trägerkonsole, Wandplatte und Armlehnen aus Aluminium, kratzfeste Pulverbeschichtung,
- Armlehnen unabhängig voneinander nach oben und unten klappbar,
- weitere Beschreibung wie oben.

Ascento Suspendable lift-up seat, with backrest and armrest

- 584 mm wide, 640 mm deep, 574 mm high, 230 mm deep when folded up to save space,
- Support bracket, wall plate and armrest made of aluminium, scratch-resistant powder coating,
- Armrest can be folded up/down separately from each other,
- further description see above.

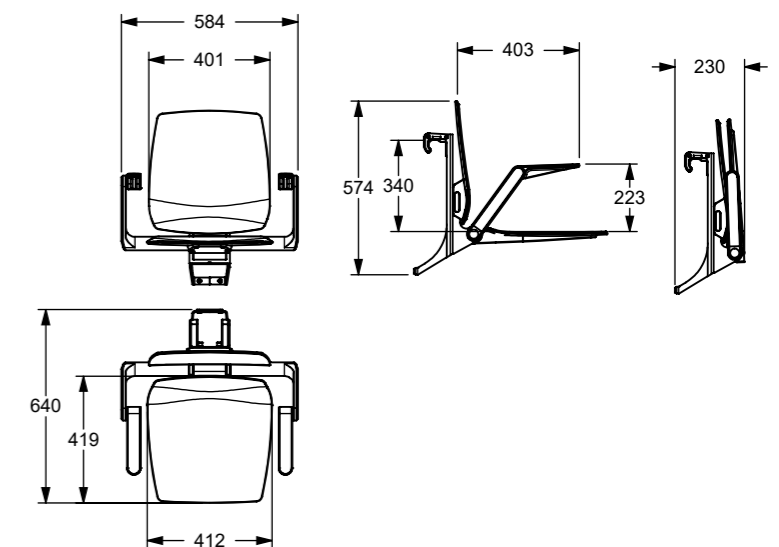



Ascento Rückenlehne, nachrüstbar

- 401 mm breit, 56 mm tief, 407 mm hoch,
- aus thermoplastischem Kunststoff Polypropylen,
- lieferbar in den Ascento Farben,
- ergonomisch geformte Rückenlehne mit abgerundeten Außenkanten,
- einfache Montage in vorhandenen Ascento Klappsitz vario mit oder ohne Armlehnen,
- verdeckte Verschraubung.

Ascento Backrest, can be added at a later stage

- 401 mm wide, 56 mm deep, 407 mm high,
- made of thermoplastic polypropylene,
- available in Ascento colours,
- ergonomic backrest with rounded outer edges,
- easy installation in Ascento lift-up seat vario with or without armrest,
- concealed fixing.

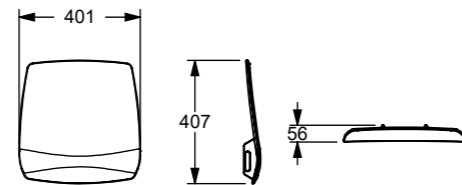

Ascento Rückenlehne, nachrüstbar
Ascento Backrest, can be added at a later stage

▶ 401 x 56 x 407 mm **8750 001** 112,00 €



Ascento Armlehnen, nachrüstbar

- Maße im montierten Zustand: Gesamtbreite 584 mm, Gesamttiefe 403 mm, Gesamthöhe ab Oberkante Sitz 226 mm, Breite der Armauflage 45 mm,
- aus Aluminium, kratzfeste Pulverbeschichtung,
- Armlehnen unabhängig voneinander nach oben und unten klappbar,
- lieferbar in den Ascento Farben,
- einfache Montage in alle Ascento Klappsitze.

Ascento Armrest, can be added at a later stage

- Dimensions when installed: total width 584 mm, total depth 403 mm, total height from upper edge of seat 226 mm, arm support width 45 mm,
- made of aluminium, scratch-resistant powder coating,
- Armrest can be folded up/down separately from each other,
- available in Ascento colours,
- easy installation in every Ascento lift-up seats.

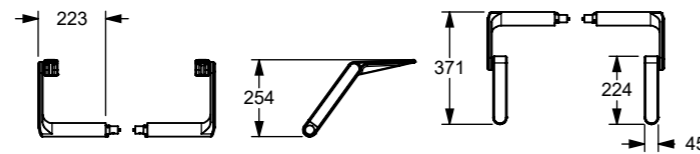

Ascento Armlehne, nachrüstbar
Ascento Armrest, can be added at a later stage

▶ 371 x 223 x 254 mm **8750 002** 275,00 €



Ascento Einhängemodul, nachrüstbar

- 132 mm breit, 127 mm tief, 555 mm hoch,
- aus Aluminium, kratzfeste Pulverbeschichtung,
- Haken-Innenseite ausgekleidet mit Nylon,
- gepuffertes Elastolan-Wandabstandshalter,
- zur erweiterten Montage Ascento Rückenlehne,
- lieferbar in den Ascento Farben,
- entspricht DIN 18040-1 und ÖNORM B1600.

Ascento Suspension device, can be added at a later stage

- 132 mm wide, 127 mm deep, 555 mm high,
- made of aluminium, scratch-resistant powder coating,
- Nylon-covered hooks,
- cushioned Elastolan wall spacers,
- Ascento backrest available as an optional extension,
- available in Ascento colours,
- according to German standard DIN 18040-1 and Austrian standard ÖNORM B1600.

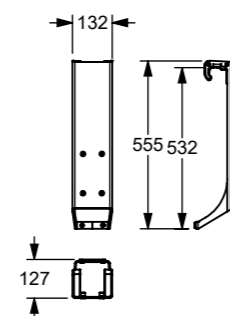

Ascento Einhängemodul, nachrüstbar
Ascento Suspension device, can be added at a later stage

zum Einhängen in **Cavere** Duschhandläufe
can be suspended from **Cavere** shower handrails

▶ 132 x 127 x 555 mm **8750 003** 123,00 €

zum Einhängen in **Inox/Nylon Care** Duschhandläufe
can be suspended from **Inox/Nylon Care** shower handrails

▶ 132 x 127 x 555 mm **8750 004** 123,00 €

für Duschhandlaufoberkante **850 mm**, nach DIN Norm
for **850mm** top edge of shower handrail according to German standard DIN



Cavere Grundplatte mit Blindabdeckung vario

- 100 x 220 x 22 mm,
- aus Aluminium,
- Blindabdeckung mit kratzester Pulverbeschichtung und antibakteriellem Schutz, Register Information,
- lieferbar in den Ascento Farben,
- Grundplatte aus Edelstahl Werkstoff Nr. 1.4301 (A2, AISI 304), mit ausgleichender Wandauflage, zum späteren einfachem Austausch mit Klappsitzen vario,
- Lieferung mit Innensechskantschlüssel.

Cavere Base plate with cover plate blind vario

- 100 x 220 x 22 mm,
- made of aluminium,
- mounting plate blind with scratch-resistant powder coating and antibacterial protection, see register information,
- available in Ascento colours,
- base plate, made of stainless steel, material No. 1.3401 (A2 AISI 304) with compensation of wall differences, for easier exchange with suspendable lift-up shower seats vario,
- Supplied with allen key.

Das Montageset ist entsprechend der Wandbeschaffenheit festzulegen und separat zu bestellen.

The fixing set should be ordered separately to suit the type of wall.

Grundplatte mit Blindabdeckung vario
Base plate with cover plate blind

▶ 100 x 220 x 22 mm **7449 200** 70,50 €

▶ 100 x 220 x 22 mm ohne Grundplatte
without base plate **7449 250** 43,50 €

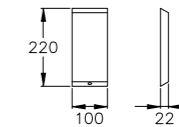

Ascento Einhängemodul, nachrüstbar

- 132 mm breit, 127 mm tief, 505 mm hoch,
- aus Aluminium, kratzfeste Pulverbeschichtung,
- Haken-Innenseite ausgekleidet mit Nylon,
- gepuffertes Elastolan-Wandabstandshalter,
- zur erweiterten Montage Ascento Rückenlehne,
- lieferbar in den Ascento Farben.

Ascento Suspension device, can be added at a later stage

- 132 mm wide, 127 mm deep, 505 mm high,
- made of aluminium, scratch-resistant powder coating,
- Nylon-covered hooks,
- cushioned Elastolan wall spacers,
- Ascento backrest available as an optional extension,
- available in Ascento colours.

Ascento Einhängemodul, nachrüstbar
Ascento Suspension device, can be added at a later stage

zum Einhängen in **Cavere** Duschhandläufe
can be suspended from **Cavere** shower handrails

▶ 132 x 127 x 505 mm **8750 005** 123,00 €

zum Einhängen in **Inox/Nylon Care** Duschhandläufe
can be suspended from **Inox/Nylon Care** shower handrails

▶ 132 x 127 x 505 mm **8750 006** 123,00 €

für Duschhandlaufoberkante **800 mm**
for **800mm** top edge of shower handrail

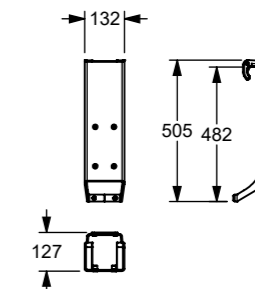

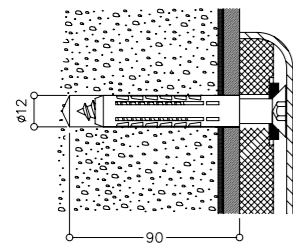

Montageset zur Befestigung an

Mauerwerk aus Vollstein:

Beton \geq B15,
Vollziegel \geq Mz 12,
Kalksand - Vollstein \geq KS 12,
Naturstein mit dichtem Gefüge.

Fixing set for fixing

on brickwork made of full brick:
concrete \geq B15,
solid brick \geq Mz 12,
sand-lime brick \geq KS 12,
natural stone with compact grain.

Montageset
Fixing set

Code PG 7000

▶ 7470 030 **7470 030** 19,75 €

Montageset 7470 030

bestehend aus:
4 Dübel Duopower 12 x 60 mm,
4 Spanplattenschrauben 10 x 90 mm
(Torx T40) aus Edelstahl A2-AISI 304.

Fixing set 7470 030

composed of:
4 plugs Duopower 12 x 60mm dia.,
4 countersunk screws 10 x 90mm dia.
(Torx T40), made of stainless steel
A2-AISI 304.

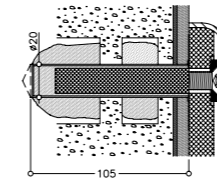

Montageset zur spreizdruckfreien Befestigung an

Mauerwerk aus Lochstein:

Hochlochziegel HLz \geq 12,
Kalksandlochstein KSL \geq 12,
Hohlblockstein \geq Hbl4, Hbn4,
andere Lochsteine,
Beton/Leichtbeton,
Vollziegel \geq Mz 12,
Kalksand - Vollstein \geq KS 12,
Naturstein mit dichtem Gefüge,
Vollbims.

Fixing set for »pressure free« fixing

on brickwork made of perforated brick:
perforated brick HLz \geq 12,
cavity brick KSL \geq 12,
checker brick \geq Hbl4, Hbn4,
other hollow brick materials,
concrete/lightweight concrete,
solid brick \geq Mz 12,
sand-lime brick \geq KS 12,
natural stone with compact grain,
solid pumice.

Montageset
Fixing set

Code PG 7000

▶ 7470 040 **7470 040** 74,00 €
mit Injections-Kartusche*
with injections cartridge*

▶ 7470 050 **7470 050** 34,75 €
ohne Injections-Kartusche
without injections cartridge

Montageset 7470 040/... 050

bestehend aus:
4 Innengewindehülsen aus Stahl
 \varnothing 15 x 75 mm/M10
4 Siebhülsen \varnothing 20 x 100 mm,
4 Senkschrauben M10 x 30 mm aus
Edelstahl A4-AISI 316,
1 Injections-Kartusche* mit Verbundmörtel
145 cm³ (nur bei 7470 040).

Fixing set 7470 040/ ... 050

composed of:
4 internal threaded sleeves made of steel
15mm dia. x 75mm /M10
4 perforated sleeves 20mm dia. x 100mm
4 hexagonal wood screws M10 x 30mm
made of A4 stainless steel, A4-AISI 316,
1 injection-cartridge* with chemical
mortar 145cm³ (only for 7470 040).

Alle Montagesets – siehe oben – sind bauaufsichtlich zugelassen!
All fixing sets – see above – are allowed by building inspector.

* Achtung: Artikel mit Ablaufdatum
* Attention: Product with expiry date

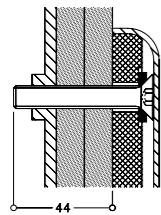

Montageset zur Befestigung an

Vorwandinstallationen mit Befestigungs-
platte aus Stahl, bzw. Metallständerwand,
an Leichtbauwänden aus Gipskarton,
Spanplatten, Hartfaserplatten

Fixing set for fixing

in front of the wall with panels with
integrated mounting plate made of steel
or metal supported wall on lightweight
partition walls made of gypsum, flake
board, hardboard

Montageset
Fixing set

Code PG 7000

▶ 7470 020 **7470 020** 14,75 €

Montageset 7470 020

bestehend aus:
4 Senkschrauben M10 x 60 mm
aus Edelstahl A2-AISI 304.

Fixing set 7470 020

composed of:
4 countersunk wood screws
M10 x 60mm dia.
made of stainless steel A2-AISI 304.

Über Allegion™

Allegion (NYSE: ALLE) ist ein internationaler Anbieter im Bereich Sicherheit mit führenden Marken wie CISA®, Interflex®, LCN®, NORMBAU, Schlage® und Von Duprin®. Mit dem Schwerpunkt auf Sicherheit rund um Türen und Zutritt bietet Allegion ein breites Spektrum an Lösungen für Privathaushalte, Firmen, Schulen und andere Einrichtungen. Allegion erwirtschaftet einen Umsatz von 2 Mrd. US-Dollar und vertreibt seine Produkte in rund 130 Ländern weltweit.

Weitere Informationen unter www.allegion.com

About Allegion™

Allegion (NYSE: ALLE) is a global pioneer in safety and security, with leading brands like CISA®, Interflex®, LCN®, NORMBAU, Schlage® and Von Duprin®. Focusing on security around the door and adjacent areas, Allegion produces a range of solutions for homes, businesses, schools and other institutions. Allegion is a \$2 billion company, with products sold in almost 130 countries.

For more, visit www.allegion.com.

AXA ■  BRICARD ■ Briton ■  CISA ■  interflex ■ KRYPTONITE ■ NORMBAU ■  Simons Voss technologies ■  TRELOCK

NORMBAU GmbH
Schwarzwaldstraße 15
77871 Renchen | Germany
Telefon +49 7843 704-0
Telefax +49 7843 704-63
www.normbau.de
normbau@allegion.com

