

SCALDASALVIETTE *Heated towel rail*

Articolo 9-442

Da collegarsi all'impianto di riscaldamento.
To be connected to the heating system.

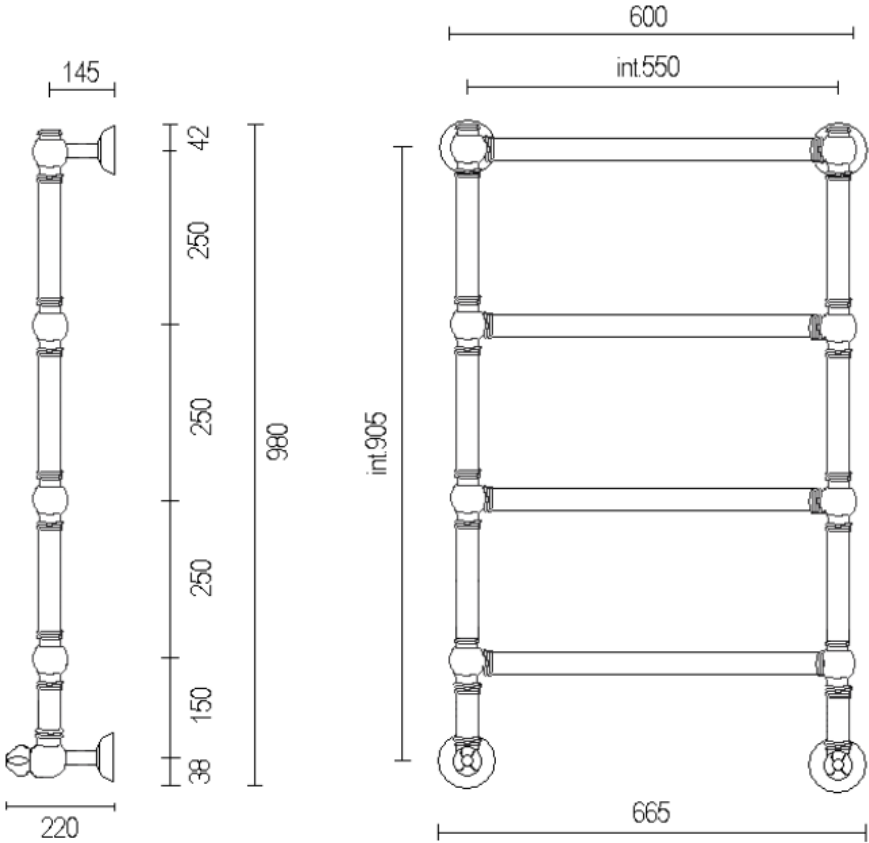

Pressione di collaudo in laboratorio 15 Bar
Testing pressure in laboratory 15 bars

Pressione di collaudo standard 8 Bar
Standard testing pressure 8 bars

Pressione di esercizio massima 6 Bar
Maximal working pressure 6 bar

Art. 9-442
 Scaldasalviette fisso componibile con 4 aste orizzontali, in tubo di ottone Ø 32 mm.
 Rubinetti M da 1/2" (con eccentrico)
 Interasse per attacchi a muro: 550 mm.
 Altezza modulo aggiuntivo: 150/250 mm. (J1/J2)
 Mensola applicabile a richiesta

Article 9-442
 Fixed modular heated towel rail with 4 horizontal bars, in Ø 32 mm.
 1/2" M taps (with eccentric)
 .Distance between hole centres for wall mounting: 550 mm.
 .Additional module height: 150/250 mm. (J1/J2)
 Shelf applicable on request

Watt= Kcal/h ÷ 0,860
 Kcal/h= Watt x 0,860

Per ΔT diversi da 50°C utilizzare la formula: $Q=Q_n (\Delta T/50)^n$
 For ΔT different from 50°C use the formula: $Q=Q_n (\Delta T/50)^n$

Modello <i>Model</i>	Altezza <i>Height</i>	Larghezza <i>With</i>	Interasse <i>Con. centre</i>	Watt (ΔT50°C) <i>Watt (ΔT50°C)</i>	Btu <i>Btu</i>	Peso <i>Weight</i>
9-442	980mm	665mm	550mm	216	737	8,2Kg

Le misure si intendono indicative e devono essere verificate in sede di installazione. I dati tecnici riportati nella presente documentazione non sono impegnativi. MARGAROLI SRL si riserva di apportare in qualsiasi momento tutte le modifiche ritenute necessarie per il miglioramento del prodotto.
 The measures showed are indicative and must be verified before installation. Technical data shown in this booklet are not binding. MARGAROLI SRL shall have the right to introduce at any whatever modifications deemed necessary to the improvement of the product.